

## SGLB-0 SERIE SIGNATURE CAJA DE NIVEL DE GRADO CON PROTECCIÓN **SELFLOCK™**



# SELFLOCK™

La línea de cajas niveladas de polietileno de alta densidad (HDPE) Signature Series SGLB-0 viene de serie con Logo Disk y el mecanismo de bloqueo automático patentado **SELFLOCK™**

### CARACTERISTICAS

- No hay pernos que se pierdan, extrávan o no se vuelvan a instalar en la unidad
- Dispositivo de perno cautivo, que se abre con un  $\frac{1}{4}$  de vuelta
- Presione/empuje la tapa para cerrarla y se bloqueará automáticamente en su lugar (con un "clac" audible)
- Protege su inversión y garantiza la protección necesaria para su red
- Elimina el riesgo de que las tapas floten y sean arrojadas por las cortadoras de césped (es decir, reduce la responsabilidad potencial)

# PROTECCIÓN SIMPLE Y SIN PREOCUPACIONES



**SELFLOCK™** se cierra y sella con un “clic” audible



El dispositivo de perno cautivo se abre con solo 1/4 de vuelta



Se muestra con el dispositivo de localización de marcador

## DIMENSIONES

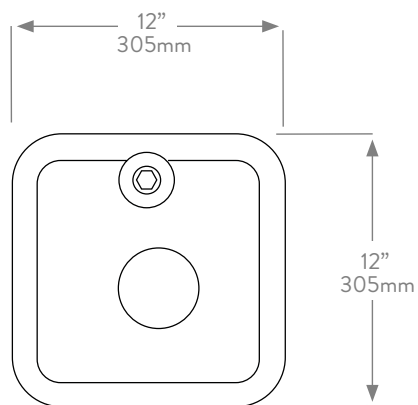
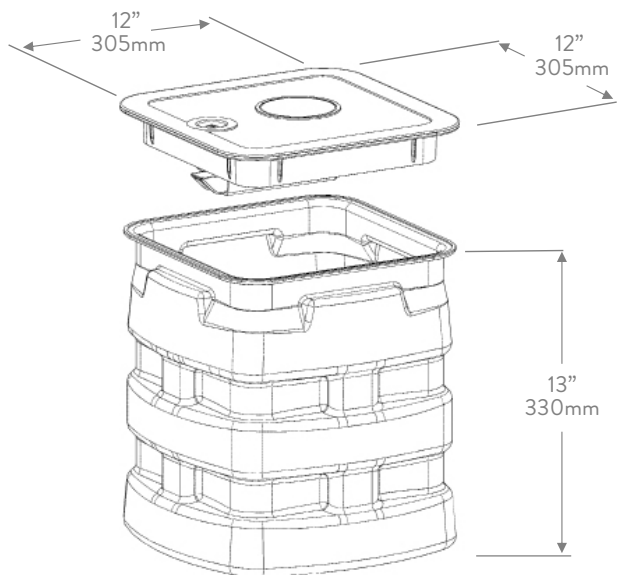

**CHANNELL**

Where The Industry Connects.

[www.channell.com](http://www.channell.com)